

Z60、J60系列ODM蠕动泵

- (1) Z60M (直流电机, 面板安装)
- (2) Z60D (直流电机, 底板安装)
- (3) J60M (交流电机, 面板安装)
- (4) J60D (交流电机, 底板安装)



面板安装



底板安装

■使用高品质60型直流或交流减速电机, 固定转速 (最高达200rpm), 转速精度误差 $\leq\pm 10\%$, 通电即转, 配合简易固定支架, 具有控制简单, 安装空间紧凑, 噪音低、皮实耐用等特点, 主要在仪器、设备中配套使用;

■能够匹配雷弗YZ15、YZ25、YT15、YT25、DT系列、DG系列、BZ系列等多款高性能泵头;

■可面板固定或底板固定, 安装方便, 可靠性强;

■选配雷弗直流电机、交流电机控制器, 手动控制蠕动泵的转速、启停等动作;

电机规格

60型直流减速电机 (有刷)	电源	DC24V、DC12V
	功率	25W
	转速 (rpm)	15、20、28、47、95、112、155、186
	寿命	> 2000小时
	转速精度误差	$\leq\pm 10\%$
	工作环境	温度0°C-40°C, 湿度 < 80%
	安装方式	底板 \ 面板

60型交流减速电机	电源	AC220V
	功率	30W
	转速 (rpm)	15、20、30、50、80、100、120、200
	寿命	> 5000小时
	转速精度误差	$\leq\pm 10\%$
	工作环境	温度0°C-40°C, 湿度 < 80%
	安装方式	底板 \ 面板

适用泵头

DG-1	DG-4	YZ15\YZ25
		
YT15\YT25	BZ系列	DT系列
		

Z60、J60系列适用泵头及流量范围

适用泵头	通道数	适用软管	适用转速
DG(6滚轮)系列	1、2、3、4、6、8	壁厚0.8~1, 内径≤3.17mm	< 100rpm
DG(10滚轮)系列	1、2、3、4、6、8	壁厚0.8~1, 内径≤3.17mm	< 100rpm
DT10系列	1、2、4、8	13#14#, 壁厚0.8~1, 内径≤3.17mm	< 100rpm
YZ15	1、2	13#14#19#16#25#17#18#	< 200rpm
YZ25	1、2	15#24#	< 200rpm
YT15	1、2	13#14#19#16#25#17#18#	< 200rpm
YT25	1	15#24#35#36#	< 200rpm
DT15-14	1	19#16#25#17#	< 200rpm
DT15-24	2	19#16#25#	< 200rpm
BZ25-24	1	24#	< 200rpm
BZ25-15	1	15#	< 200rpm
BZ15-16	1	16#	< 200rpm
BZ15-14	1	14#	< 200rpm

※ 详细的流量参数请查阅雷弗相关的泵头及对应流量范围资料；

※ 以上流量数据是在常温常压下打纯净水测试所得，实际使用受压力、介质特性等具体因素影响，仅供参考。

Z60D/J60D外形尺寸图(面板安装)

单位：mm

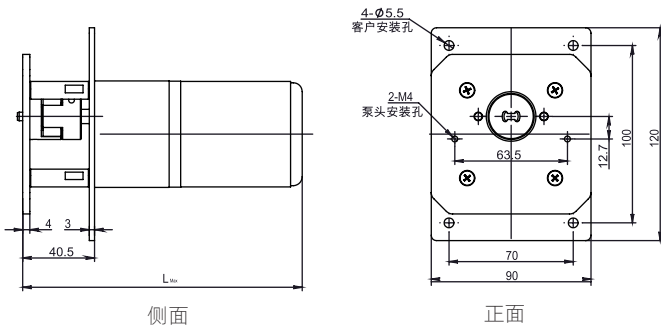

转速 \ 电机类型	直流减速电机	交流减速电机
≤150rpm	L _{MAX} =171.5mm	L _{MAX} =157.5mm
≥150rpm	L _{MAX} =161.5mm	L _{MAX} =147.5mm

Z60M/J60M外形尺寸图(底板安装)

单位：mm

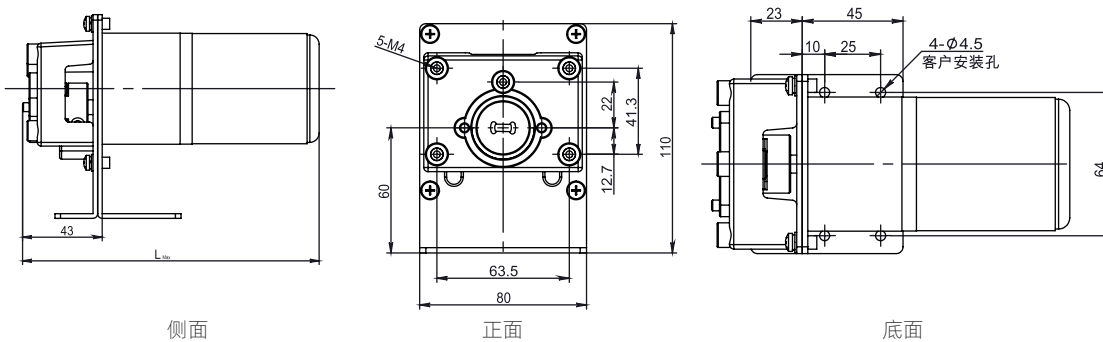

转速 \ 电机类型	直流减速电机	交流减速电机
≤150rpm	L _{MAX} =174mm	L _{MAX} =160mm
≥150rpm	L _{MAX} =164mm	L _{MAX} =150mm

