

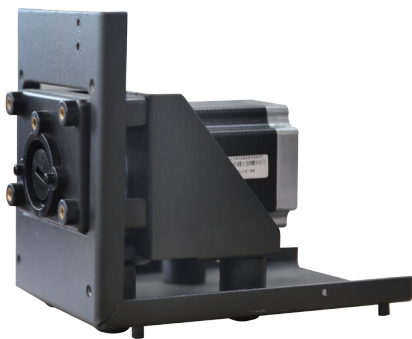

B600MD-A



B600MD-B

B600系列ODM蠕动泵

- 使用大扭矩高精度57型步进电机，转速范围0.1-600rpm，配合简易固定支架，具有流速控制精度高、流量范围广、电机寿命长、安装空间小、噪音低等特点，主要在仪器、设备中配套使用；
- 可匹配雷弗YZ15、YZ25、YT15、YT25、DT系列、DG系列、BZ系列等多款高性能泵头；
- 可面板固定或底板固定，安装方便，可靠性强；
- 选配雷弗电路板，能够精准地控制蠕动泵的转速、启停、正反转等动作，并输出转速及启停信号；支持RS485通讯，兼容MODBUS协议；
- 电路板外置时，建议选用安装空间较小的B600MD-A型蠕动泵；
电路板后置时，建议选用底部支架较长的B600MD-B型蠕动泵。

电机规格

适用转速范围	0.1-600rpm
步距角	1.8°
相数	2
相电压	1.5V
相电流	3A
相电阻	0.5Ω±10%
相电感	2mH±20%
绝缘电阻	≥100MΩ
接线定义	红线-A、绿线-C、黄线-B、蓝线-D

适用泵头

DG-4	YZ15\YZ25	YT15\YT25
		
BZ系列	DT10-48	
		

B600MD-A、B600MD-B适用泵头及流量范围

适用泵头	通道数	适用软管	单通道流量 (毫升/分钟)
DG(6滚轮)系列	1、2、3、4、6、8	壁厚0.8~1, 内径≤3.17mm	0.0002~49
DG(10滚轮)系列	1、2、3、4、6、8	壁厚0.8~1, 内径≤3.17mm	0.0001~41
DT10系列	1、2、4	13#14#, 壁厚0.8~1, 内径≤3.17 mm	0.0002~82
YZ15	1、2	13#14#19#16#25#17#18#	0.006~2300
YZ25	1、2	15#24#	0.17~1700
YT15	1、2	13#14#19#16#25#17#18#	0.006~2300
YT25	1、2	15#24#35#36#	0.17~2900
DT15-14	1	19#16#25#17#	0.066~2240
DT15-24	2	19#16#25#17#	0.066~2240
BZ25-24	1	24#	0.28~1700
BZ25-15	1	15#	0.17~1000
BZ15-16	1	16#	0.08~480
BZ15-14	1	14#	0.02-130

※以上流量数据是在常温常压打纯净水测试所得, 实际使用受压力、介质特性等具体因素影响, 仅供参考。

B600MD-A安装尺寸图

单位: mm

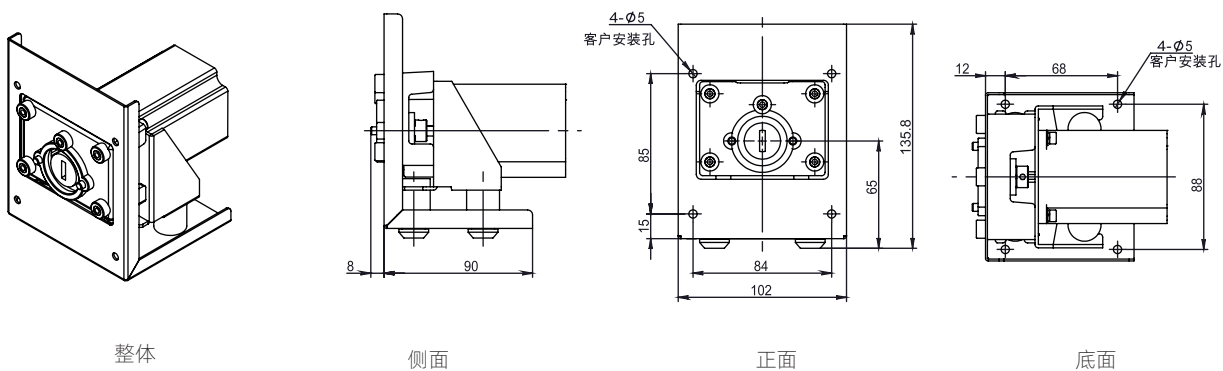

B600MD-B安装尺寸图

单位: mm

